

SUPER MECA

SUPER MECA



MARUNAKA



Selbst-Rücklauf, wahlweise 1x, 2x oder endlos (bis max. 160 mm Dicke) mittels elektronischer Steuerung einstellbar. Einstellmodus auf Monitor ersichtlich.

Ritorno automatico, impostabile a scelta su 1 x, 2 x oppure in modalità continua (fino ad uno spessore massimo di 160 mm) tramite comando elettronico. Modalità d'impostazione visualizzabile sul display.

Abdeckung der Bedienungsfläche schützt vor Staub und Schmutz.

La copertura del quadro comandi protegge dalla polvere e dalla sporcizia.

Drehtisch zum Einstellen des idealen Schnittwinkels (0 - 60°), je nach Holzart und -eigenschaften.

Piano rotante per impostare l'angolo di taglio ideale (0 - 60°), in base al tipo di legno e alle sue caratteristiche.

Die stabile Konstruktion der Maschine garantiert beste Ergebnisse.

La struttura robusta del macchinario garantisce ottimi risultati.

Einfache Einstellung der Spandicke (max. 0,1 mm) mittels mitgeliefertem Werkzeug (0 - 40° Winkel).

Semplice impostazione dello spessore del truciolo (max. 0,1 mm) tramite attrezzo fornito in dotazione (angolo 0 - 40°).



PER MECA, das neue Standard-Modell von Marunaka. SUPER MECA, il nuovo modello standard di Marunaka.

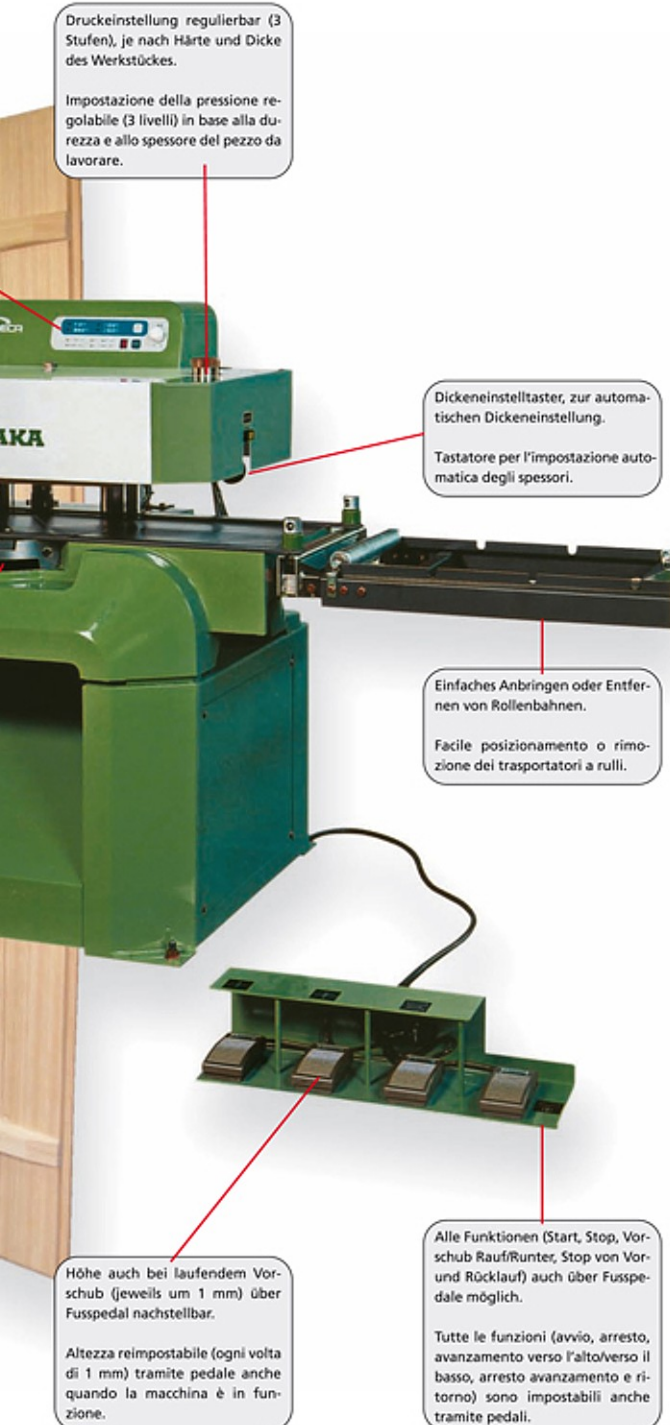

Druckeinstellung regulierbar (3 Stufen), je nach Härte und Dicke des Werkstückes.

Impostazione della pressione regolabile (3 livelli) in base alla durezza e allo spessore del pezzo da lavorare.

Dickeneinstelltaster, zur automatischen Dickeneinstellung.

Tastatore per l'impostazione automatica degli spessori.

Einfaches Anbringen oder Entfernen von Rollenbahnen.

Facile posizionamento o rimozione dei trasportatori a rulli.

Höhe auch bei laufendem Vorschub (jeweils um 1 mm) über Fusspedal nachstellbar.

Altezza reimpostabile (ogni volta di 1 mm) tramite pedale anche quando la macchina è in funzione.

Alle Funktionen (Start, Stop, Vorschub Rauf/Runter, Stop von Vor- und Rücklauf) auch über Fusspedale möglich.

Tutte le funzioni (avvio, arresto, avanzamento verso l'alto/verso il basso, arresto avanzamento e ritorno) sono impostabili anche tramite pedali.

Putzhobeln stellt DIE Alternative zum Schleifen dar.

Mit der Putzhobelmaschine erreichen Sie Oberflächengüten, die von keinem Schleifsystem erreicht werden. Die Holzoberfläche erscheint in einem sehr schönen Glanz, so als wäre sie bereits behandelt. Die sauber geschnittenen (nicht zerdrückten) Holzfasern werden wasser- und schmutz-abweisend, wodurch sich ein konstruktiver Holzschutz ergibt. Eine Behandlung mit Lack wird überflüssig und so entsteht ein gesundes, umweltfreundliches Wohnklima. Falls das putzgehobelte Holz aber doch mit (Hydro-)Lack, Öl oder Wachs behandelt werden soll, entfällt der sonst notwendige Zwischenschliff, da beim Putzhobeln im Gegensatz zum Schleifen die weichen Jahre (Holzfasern) durch den Messerschnitt abgetrennt werden und die Oberfläche nicht mehr aufräut. Somit entfällt ein kompletter Arbeitsgang, was eine grosse Zeitersparnis bedeutet. Nur bei nachträglicher Flächenverschmutzung oder wenn gebeizt wird, sollte die Oberfläche mit 240er Schleifpapier leicht überschleifen (egalisiert) werden. Diese fein geschliffene Oberfläche entspricht dann wieder der putzgehobelten, so dass keine Unterschiede mehr zu sehen sind. Das Putzhobeln eignet sich hervorragend für Wand/Deckenverkleidungen, Massivmöbelbau, Holzbau, sichtbare Balken, Fensterbau, Fussböden, Orgelbau etc.

Vorteile:

- Optimale Oberflächenqualität
- Zeitaufwand um 30% bis 50% reduzierbar zum herkömmlichen Schleifen
- Beste Farb- und Lackhaftung (geprüft durch das deutsche Holzforschungsinstitut in Braunschweig)
- Hohe Präzision
- Hohe Durchlaufgeschwindigkeit
- Schnelles Wechseln und Einstellen der Messer
- Kostengünstige und energiesparende Produktion
- Praktisch staubfrei
- Geringer Platzbedarf (fahrbare Ausführung auf Wunsch)
- Geräuscharmes, mitarbeiter- und umweltschonendes Arbeiten

La piallatura di finitura rappresenta l'alternativa ideale alla levigatura.

Con la piallatrice di finitura potete ottenere una superficie che nessuna levigatrice può garantirvi. La superficie si presenta straordinariamente lucida tanto da sembrare già trattata. Le fibre del legno tagliate in modo pulito (senza essere schiacciate) diventano idrorepellenti e resistenti allo sporco. Ne risulta una protezione costruttiva del legno. Il trattamento con vernici non è più indispensabile e ciò contribuisce a mantenere un clima abitativo sano e rispettoso dell'ambiente. Qualora, tuttavia, si presenti la necessità di trattare il legno già piallato con vernice (all'acqua), olio o cera, la levigatura intermedia solitamente richiesta non deve venire effettuata poiché, a differenza della levigatura, durante la piallatura di finitura gli anelli annuali morbidi (fibre del legno) vengono tagliati tramite la lama e le fibre non si alzano più. In questo modo si evita un'intera fase del ciclo lavorativo con un notevole risparmio di tempo. Solo nel caso in cui le superfici vengano sporcate in un secondo momento o sottoposte a tinteggiatura, è necessario ricorrere ad una leggera levigatura con carta abrasiva (grana 240). La superficie così finita corrisponde perfettamente a quella piallata di finitura tanto da rendere impercettibile qualsiasi differenza. La piallatura di finitura è particolarmente indicata per i rivestimenti di pareti e soffitti e per la produzione di mobili in legno massello, costruzioni in legno, travi a vista, finestre, pavimenti, organi, ecc.

Vantaggi:

- ottima qualità delle superfici
- riduzione dei tempi da 30% fino a 50% rispetto alla tradizionale levigatura
- migliore aderenza di pitture e vernici (testata dall'Istituto germanico per la ricerca sul legno di Braunschweig)
- alta precisione
- elevata velocità di ciclo
- veloce sostituzione e inserimento delle lame
- produzione a costi contenuti e a risparmio energetico
- lavorazione praticamente in assenza di polvere
- ingombro minimo (versione mobile su richiesta)
- macchinario silenzioso, sicuro per gli operatori e rispettoso dell'ambiente

CA25Y3

TECHNISCHE DATEN	SUPER MECA	DATI TECNICI
Spanabnahme	unten / dal basso	Asportazione trucioli
Max. Breite	250 mm (40°), 165 (60°) 330 mm (0°) x 2 = 660 mm	Larghezza massima
Max. Höhe	180 mm / 300 mm	Altezza massima
Messerneigung	0-60° (variabel / variabile)	Inclinazione lama
Vorschubgeschwindigkeit	54 m/min.	Velocità di avanzamento
Tischhöhe	650 mm	Altezza piano
Tischgrösse	1100 x 345 mm	Dimensione piano
Hobelmesser	335 x 66 x 8 mm	Lama
Spanbrecher	335 x 66 x 8 mm	Controferro
Vorschubmotor	PS/Kw/V 2,2/380/3 (Phasen / fasi)	Motore di avanzamento
Motor Höhenverstellung	Kw 0,1	Motore spostamento verticale
Aussenmasse (L x B x H)	1272 x 830 x 930 ~1140 mm	Ingombro (L x L x A)
Gesamtgewicht	430 kg	Peso totale

CA25Y3

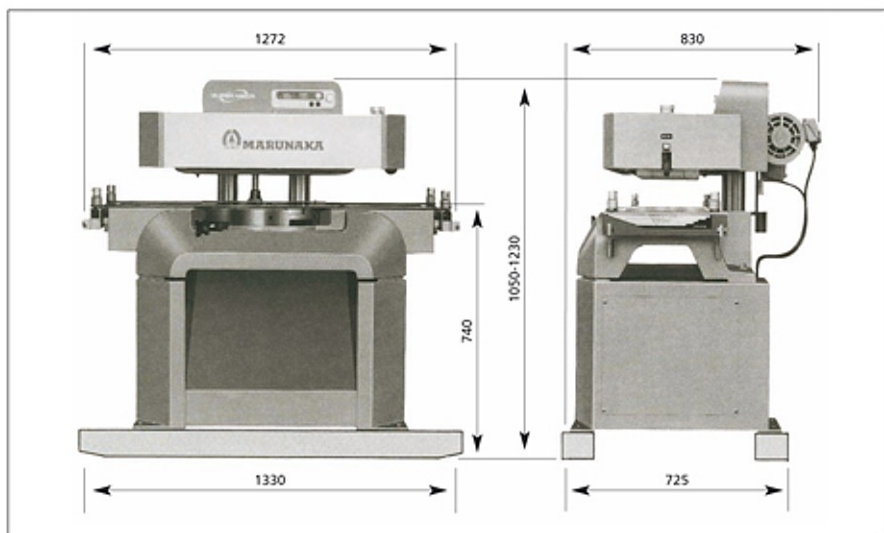

ARCOBALENO

Feine Werkzeuge
Attrezzi per l'artigianato

Via Canton Uri 39
CH-6760 Faido



Tel./Fax: +41(0)91 866 21 09
www.arco-baleno.ch
arco.baleno@sunrise.ch



Made in Japan

SUPER MECA